

DATENBLATT

ZELLENRADSCHLEUSE



Die Zellenradschleuse wird zum drucklosen austragen von Materialien oder zur Einspeisung von Material in ein bestehendes Fördersystem verwendet.

TECHNISCHE INFORMATIONEN

Die RVA Zellenradschleuse wird zum drucklosen austragen von Materialien oder zur Einspeisung von Material in ein bestehendes Fördersystem verwendet. Das Gehäuse ist aus 3 mm Stahlblech gefertigt und in den Arbeitsbreiten 250 bis 1500 mm erhältlich. Der Getriebemotor ist mit der Antriebswelle direkt gekuppelt und hat eine Fördermenge von 20 U/min x Zellradvolumen. Auf jedem der sechs Rotorflügel sind verschleissfeste Gummidichtungen angebracht und bilden einen Luftdichten Abschluss.

EINSATZGEBIETE

Die Zellenradschleuse kann nahezu unter jedem Abscheider oder Filtersystem eingesetzt werden. Auch kann Sie als Einspeisung über einem Fördersystem integriert werden.

- Granulatfördersysteme
- Papierindustrie
- Folien und Etikettenindustrie

AUSRÜSTUNGSVARIANTEN UND OPTIONEN

Einsatz in Verbindung mit dem Cutstream oder zur Nachrüstung an bestehende Abscheider oder Filtersysteme.

- Arbeitsbreiten von 250 mm bis 1500 mm erhältlich
- Einfacher Austausch der Rotordichtung
- Standard mit 20 U/min

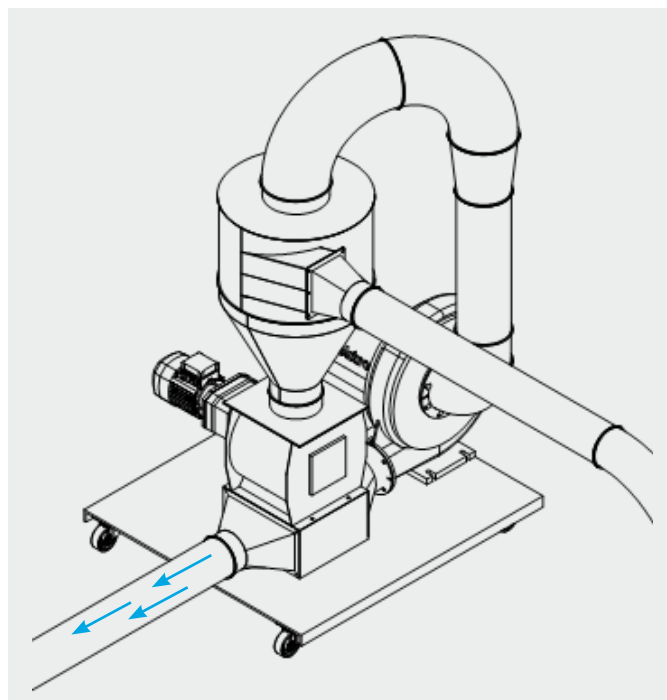

Das Injektorschleusensystem wird wie eine Durchblassechleuse zum Fördern von Schüttgütern in eine pneumatische Förderanlage eingesetzt. Die Zellenradschleuse fördert das Produkt dosiert in die Injektorschleuse. Hier wird es von einem Luftstrom mitgenommen und in die Förderleitung geblasen.

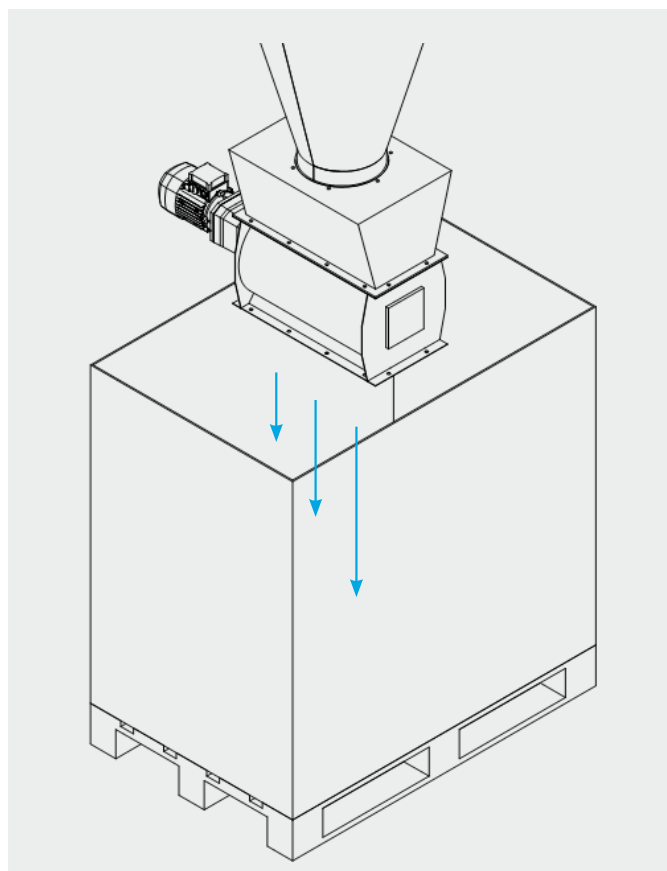

Zellradschleuse zum Trennen von Luft und Material mit druckloser Austragung.

ZELLENRADSCHLEUSE

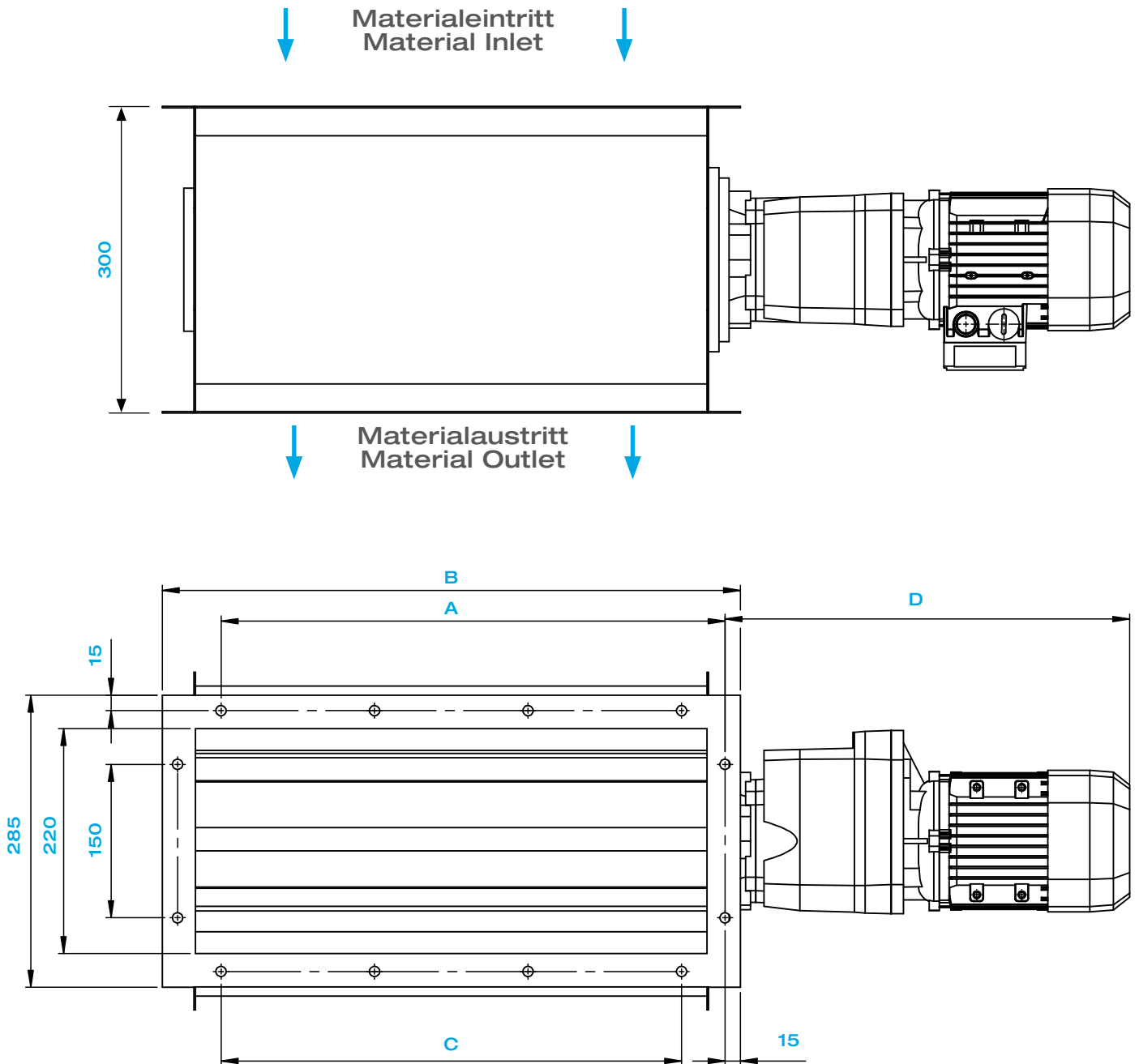

TYP	A	B	C	D	Leistung [kW]	Drehzahl [1/min]	Gewicht [kg]
RVA-0250	250	315	1x150	350	0,55	20	45
RVA-0500	500	565	3x150	415	0,55	20	65
RVA-0750	750	815	4x150	415	0,55	20	80
RVA-1000	1000	1065	6x150	415	0,55	20	90
RVA-1500	1500	1565	9x150	415	0,55	20	120

PAPIER • NON-WOVEN • FOLIEN • FILM • KARTON • TISSUE • ALUFOLIE



SCHWEIZ

ROTO SWISS TECH AG

Giessenmatt 10
CH-5643 Sins
Phone +41 41 763 38 20
Telefax +41 41 763 38 22
info@rotoswisstech.ch
www.rotoswisstech.ch

DEUTSCHLAND

ROTO SWISS TECH AG

Ulmenweg 7
D-71686 Remseck
Phone +49 7146 9929760
Telefax +49 7146 9929761
Mobile +49 151 64613487
m_geisert@rotoswisstech.com
www.rotoswisstech.ch